

Festtagsgrüsse

Comperia Opfikon

CompuTreff vom 5. November 2015

Das Programm Microsoft Office „Power Point“ eignet sich sehr gut für die Gestaltung von Festtagskarten

Ich verzichte auf die Vorstellung von „Avery Zweckform“, denn dieses Programm ist nicht mehr gratis und ist nicht einfach in der Anwendung.

Wenn Sie nicht im Besitz von „Microsoft Power Point“ sind gibt es noch die beiden folgenden Gratis-Programme „*LibreOffice*“ und „*OpenOffice*“. Die beiden Programme sind dem „Power Point“ nachempfunden und ähnlich in der Anwendung. Ich habe sie jedoch nicht geprüft. Hier die Internetadressen, von wo Sie die beiden Programme runterladen können.

LibreOffice - Download - CHIP

www.chip.de › Downloads › Office & Geld › Büro-Software ▼

★★★★★ Bewertung: 4 - 5'057 Abstimmungsergebnisse - Windows - Unternehmen/Produktivität

23.09.2015 - LibreOffice 5.0.2 Final Deutsch Free-Download kostenlos. LibreOffice ist eine ... und Zeichenprogramm. Fotostrecke: **LibreOffice 5** im Überblick

OpenOffice - Download - CHIP

www.chip.de › Downloads › Office & Geld › Büro-Software ▼

★★★★★ Bewertung: 4.5 - 57'431 Abstimmungsergebnisse - Kostenlos - Windows

OpenOffice, die bekannte kostenlose Office-Konkurrenz bietet auch weiterhin von Schreibprogramm, über Tabellenkalkulation bis zur Präsentation alles, was ...

Quelle der Kartenbilder

Wagen Sie sich eine Vorlage selber zu gestalten? „Power Point“ eignet sich nicht speziell für die Gestaltung von Karten. Dazu sind andere Programme besser geeignet z.B. Photoshop Elements 8

Fotobearbeitung und Bildgestaltung mit Photoshop Elements 8: Für Windows und Mac (mit DVD) Broschiert – 1. März 2010
von Klaus Gölker (Autor)
★★★★★ 7 Kundenrezensionen

Anleitung für die Benützung
von Photoshop Elements 8

Aber „Power Point“ eignet sehr gut verschiedene Bilder zusammen zu fassen und sie gemeinsam einem gewünschten Format anzupassen.

Vorgefertigte Bilder wie „Festtagskarten“ finden Sie in grosser Zahl im Internet: Suchen Sie diese im „**Google – Bilder**“: Stichwort „**Weihnachtsbilder**“. Klicken Sie in die Bilder eventuell werden sie grösser dargestellt werden.

Ein wichtiges Arbeitswerkzeug, diese Internetbilder auszuschneiden und zu speichern ist das „Snipping Tool“ von Mikrossoft.

„Snipping Tool“ finden Sie in **Windows 7** unter **Programme -> „Zubehör“**

Wie Sie das „Snipping Tool“ in “Windows 8“ finden und den Gebrauch damit wird in den folgenden Folien dargestellt.

Snipping Tool in Windows 8

Windows 8 und 8.1: Snipping Tool bereitstellen

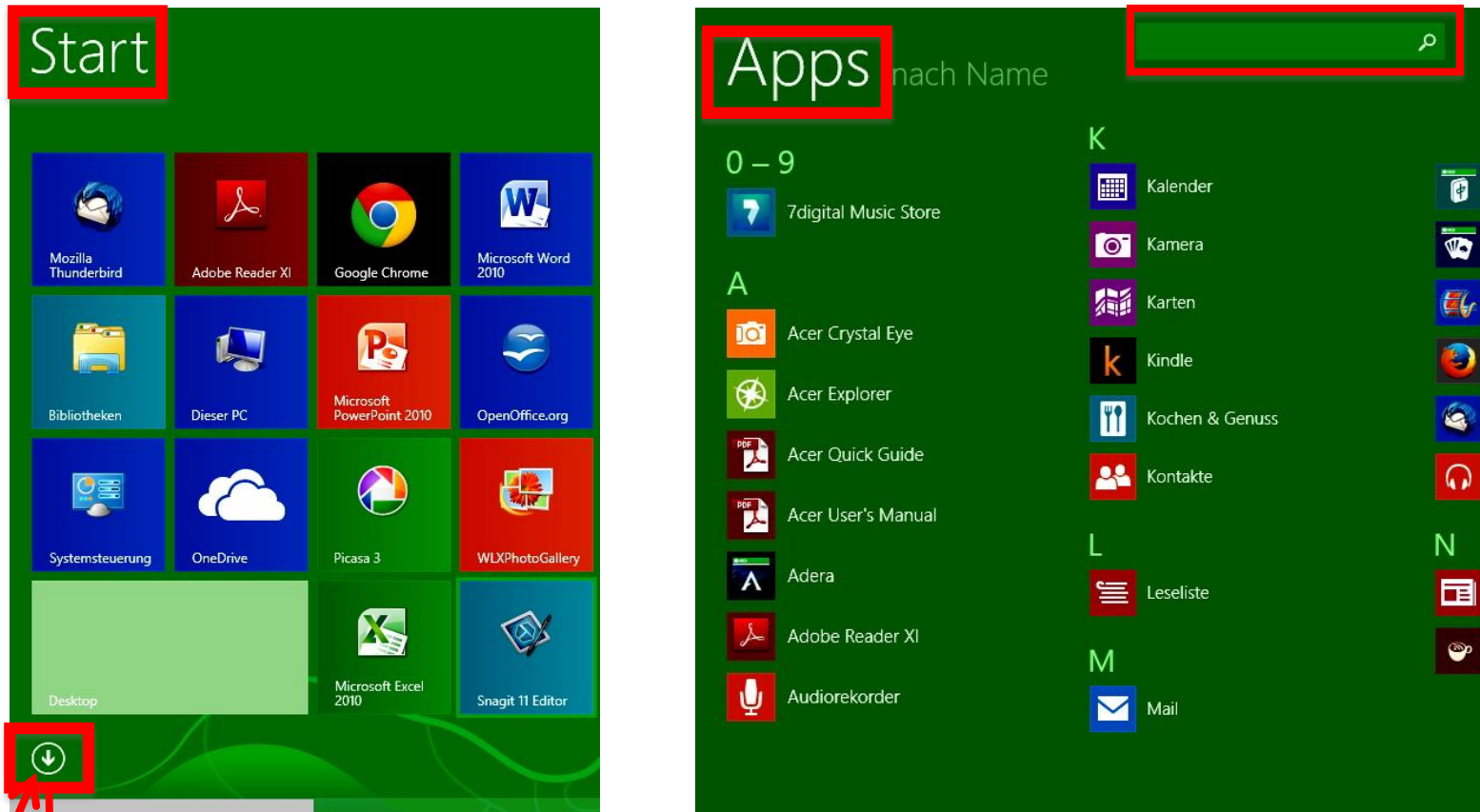

„Klick“ in den Pfeil zeigt alle Kacheln in alphabetischer Ordnung und öffnet das Suchfeld

Snipping Tool

Windows 8 und 8.1: Snipping Tool bereitstellen

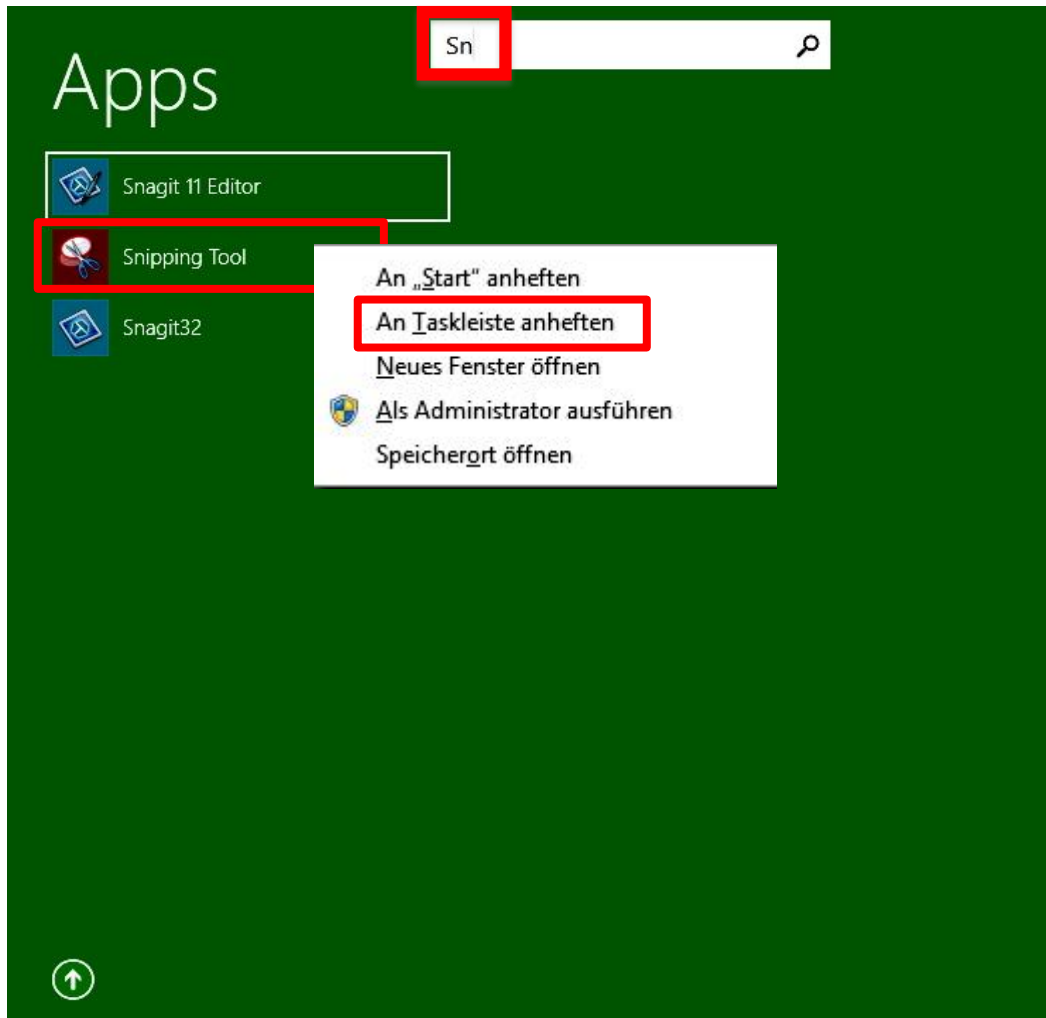

Nur schon die Eingabe von „Sn...“ bringt das „Snipping Tool“ zur Auswahl.

Mit dem Rechtsklick der Maus auf das „Snipping Tool“ Signet öffnet sich das Fenster in welchem man das App an den „Start“ und an die „Taskleiste“ anheften kann.

Wählen Sie: An die „Taskleiste anheften“, denn das App wird hauptsächlich von der Desktopebene aus benützt.

Anwendung des „Snipping Tools“

The image shows the Snipping Tool application window with a menu open. The menu options are: Freies Ausschneiden, Rechteckiges Ausschneiden (selected), Fenster ausschneiden, and Vollbild ausschneiden. A red arrow points to the 'Rechteckiges Ausschneiden' option. Another red arrow points to the 'Neu' button in the menu bar. A red box highlights the text: 'Die Wahl „Rechteckiges Ausschneiden“ legt einen Grauschleier über die Webseite.' A black box contains the text: 'Nächste Folie'. A red box highlights the text: 'Klick in das gewünschte Bild vergrößert es'. A red box highlights the text: 'Auswahl aus dem Internet'. A red box highlights the text: 'Snipping Tool'. The taskbar at the bottom shows the Snipping Tool icon highlighted with a red box, and the text 'Taskleiste' is visible on the right. The background features a collage of Christmas-themed images, including red ornaments, a night scene with a house, a gift box, and a snowy landscape.

Auswahl aus dem Internet

Die Wahl „Rechteckiges Ausschneiden“ legt einen Grauschleier über die Webseite.

Nächste Folie

Klick in das gewünschte Bild vergrößert es

Snipping Tool

Taskleiste

Anwendung des „Snipping Tools“

https://www.google.ch/search?q=bilder+weihnachten+kostenlos&biw=1218&bih=624&tbn=isch&tbo=u&source=univ&sa=X&ei=...

Snipping Tool -

Ziehen Sie den Cursor um den aufzuzeichnenden Bereich.

Bilder-Auswahl aus dem Internet

Ein Kreuz kann von einer Ecke in die andere gezogen werden, wobei das ausgewählte Bild in einem neuen Fenster klar erscheint, und gespeichert werden kann.

Nächste Folie

Taskleiste

Anwendung des „Snipping Tools“

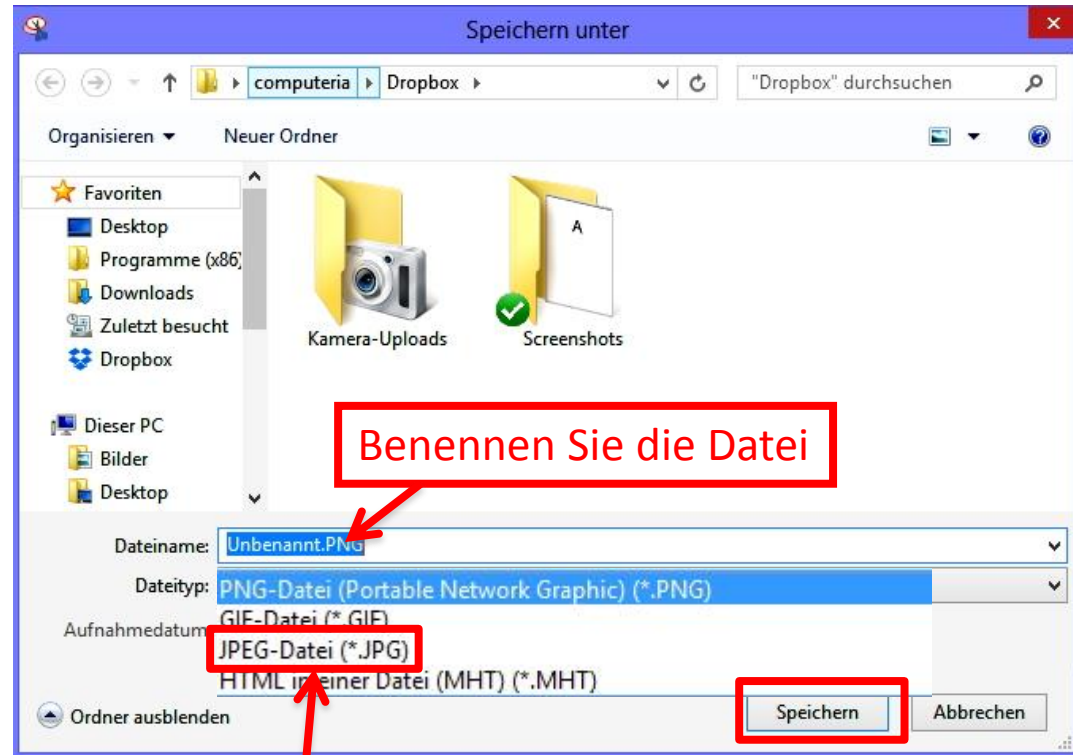

Benennen Sie die Datei

Wählen Sie das Bildformat: PNG oder JPEG

Grundsätzliches zur Gestaltung der Karten

Die Weihnachtskarten sollen mit einem Bild im A6 Format geschmückt werden.

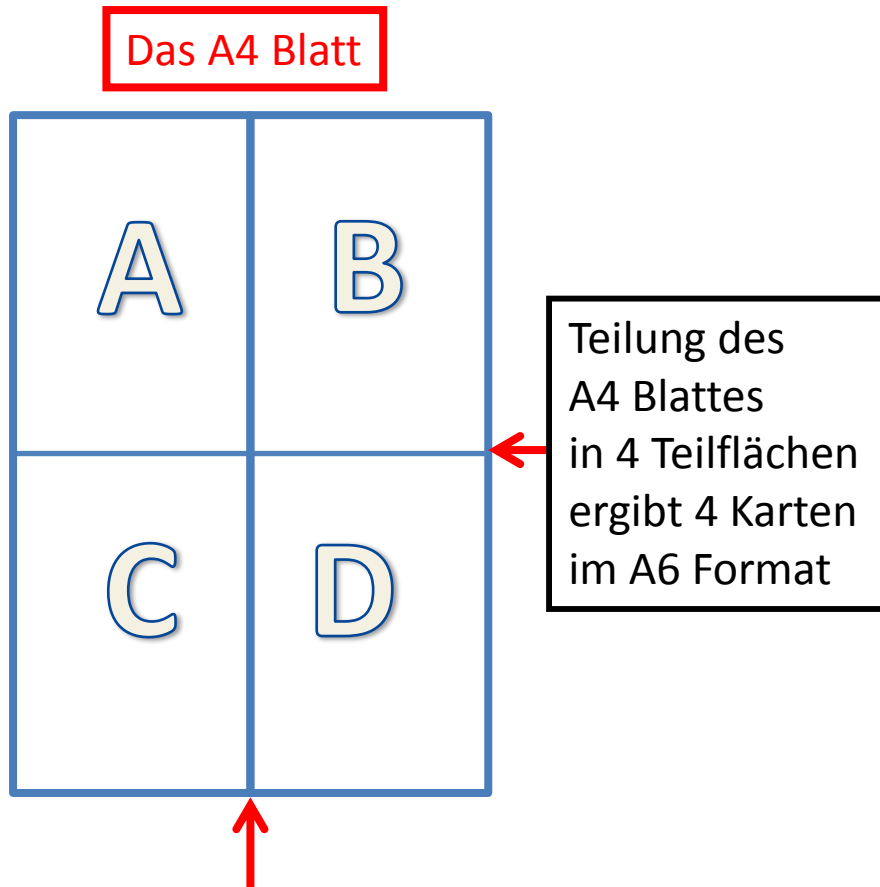

Sofern Sie einen Drucker für A4-Blätter besitzen ist es ratsam dieses Blatt in Rechtecke mit dem Format A6 aufzuteilen.

Dadurch können 4 verschiedene Weihnachtskarten gemeinsam ausgedruckt werden.

Verwenden Sie ein dickes Papier von mindestens 160 g/m²

Sofern der Drucker für Farbdrucke besondere Papiere empfiehlt, testen Sie das Druckergebnis.

Grundsätzliches zur Gestaltung der Karten

Wünschen Sie eine faltbare Karte mit einem Bild auf der Aussenseite schmücken und auf der Innenseite einen Text drucken und noch freien Platz lassen für den handschriftlichen Text, so gilt es einen 2-Seitigen Druck vorzusehen.

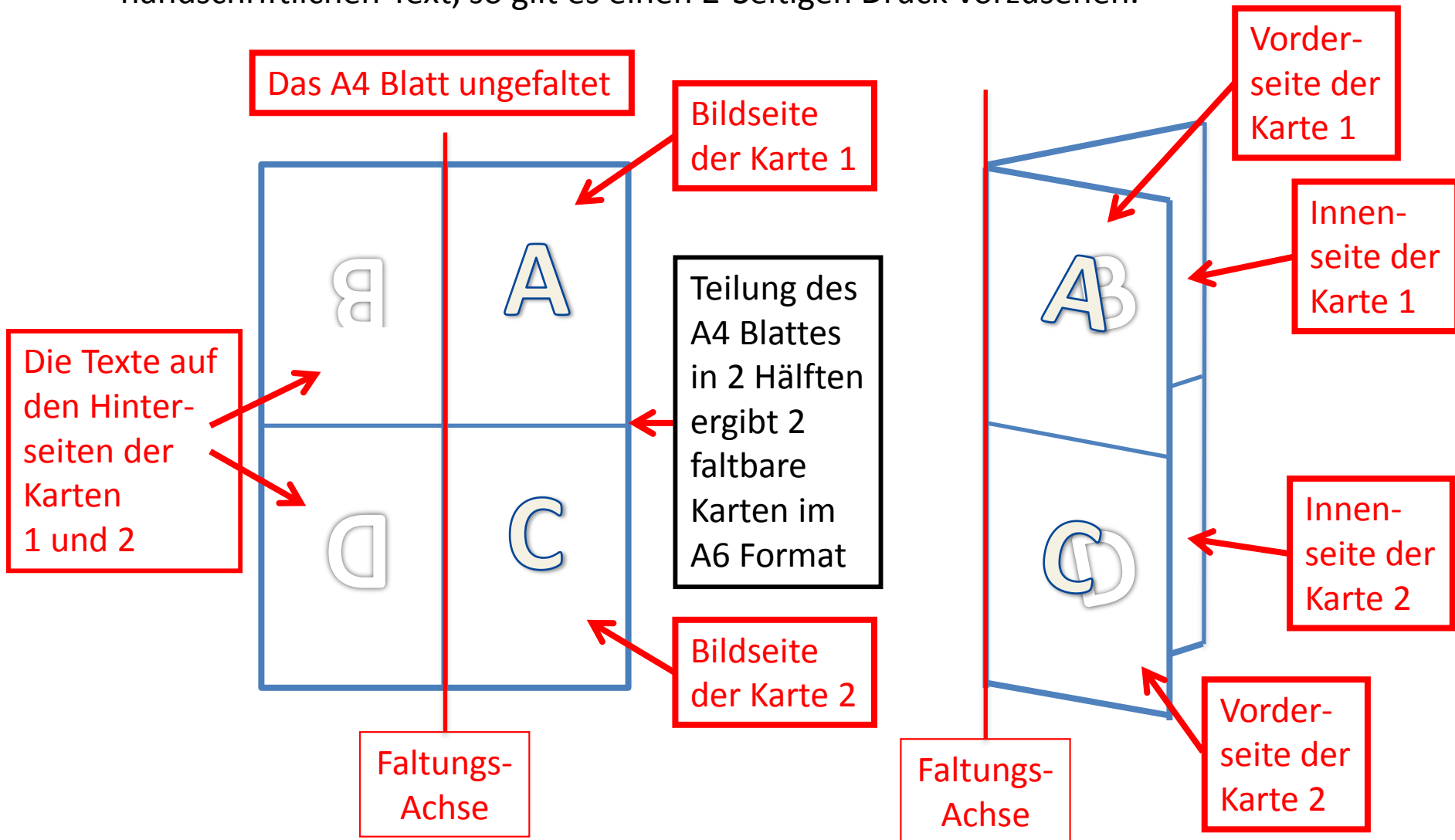

Microsoft Office „Power Point“

Das „Power Point“ Präsentationsprogramm eignet sich sehr gut für die Gestaltung von Weihnachtskarten.

„Power Point“ nennt die einzelnen A4 Blätter „Folien“

Ablauf der Gestaltung:

1. Grundeinstellungen von „Power Point“ anpassen.
2. Die Bilder einsetzen.
3. Orientierung und Grösse der Bilder anpassen
4. Texte schreiben
5. Drucken
6. Zuschneiden und Falten der Karten

Microsoft „Power Point“: Die Startseite

The image shows the Microsoft PowerPoint 2010 interface. The title bar reads "Präsentation1 - Microsoft PowerPoint nichtkommerzielle Verwendung". The ribbon is set to the "Start" tab, which is highlighted with a red box. The ribbon includes sections for "Einfügen", "Layout", "Schriftart", "Absatz", "Zeichnung", and "Bearbeiten". The main slide area contains a title box with the text "Titel durch Klicken hinzufügen" and a subtitle box with "Untertitel durch Klicken hinzufügen". A red box on the left contains the text "Löschen Sie die beiden Textfelder" with two red arrows pointing to the title and subtitle boxes. Another red box at the top of the slide contains the text "Für unsere Bedürfnisse lohnt es sich einige Einstellungen vorzunehmen". A third red box at the bottom of the slide contains the text "In den folgenden Folien werden einige Änderungen im Menüband vorgenommen". The status bar at the bottom shows "Folie 1 von 1", "Larissa", "Deutsch (Schweiz)", and a zoom level of 77%.

Start

Einfügen Layout Zurücksetzen Abschnitt Folien

Schriftart Absatz Zeichnung Bearbeiten

1

Für unsere Bedürfnisse lohnt es sich einige Einstellungen vorzunehmen

Löschen Sie die beiden Textfelder

Titel durch Klicken hinzufügen

Untertitel durch Klicken hinzufügen

In den folgenden Folien werden einige Änderungen im Menüband vorgenommen

Klicken Sie, um Notizen hinzuzufügen

Folie 1 von 1 "Larissa" Deutsch (Schweiz) 77%

Änderungen im Menüband: Entwurf

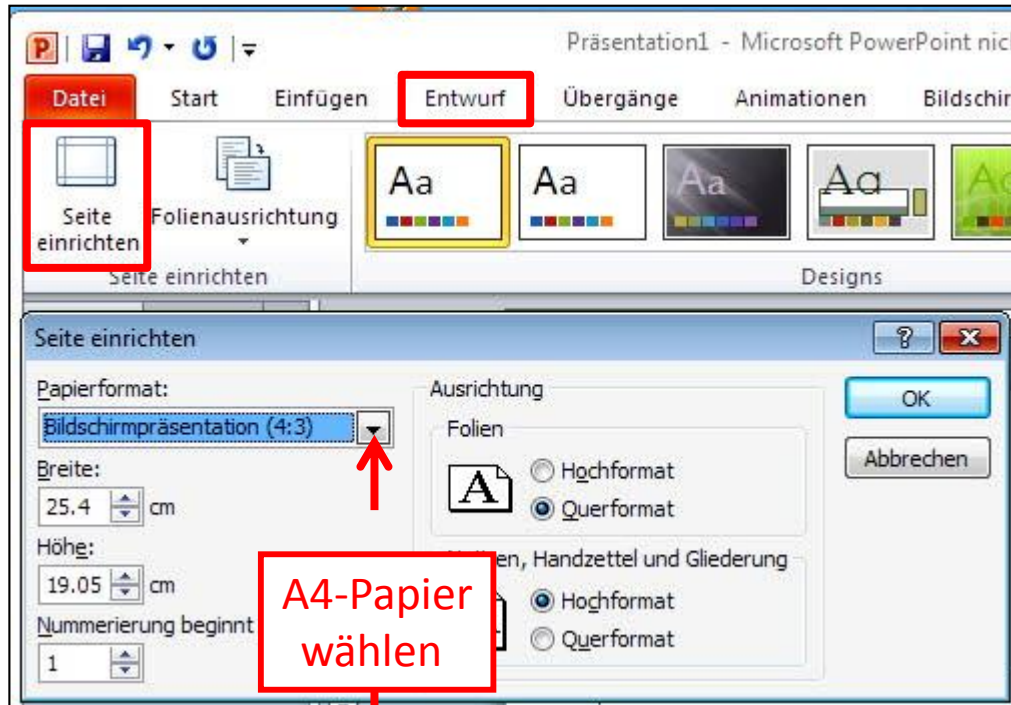

A4-Papier
wählen

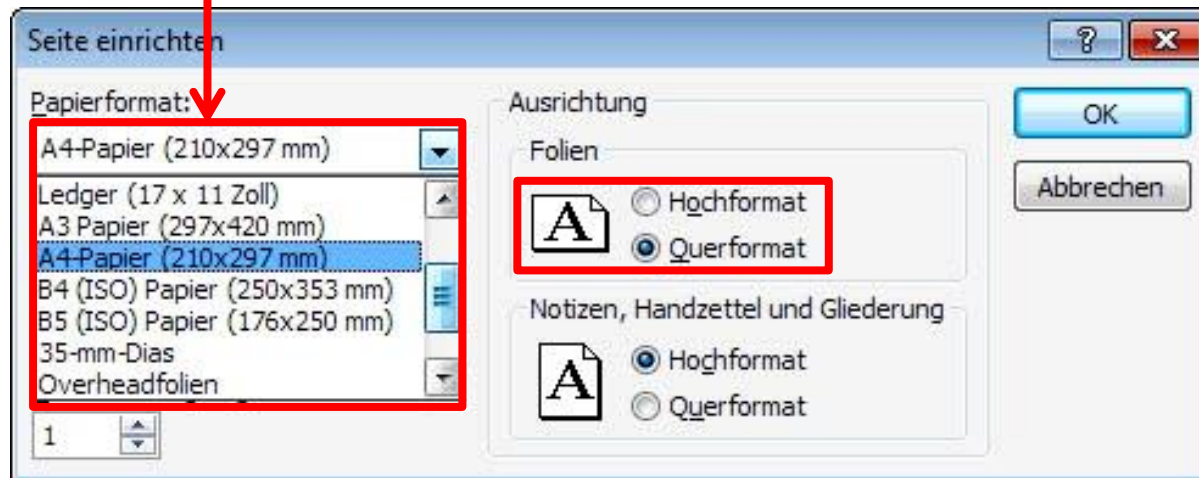

Änderungen im Menüband: Ansicht

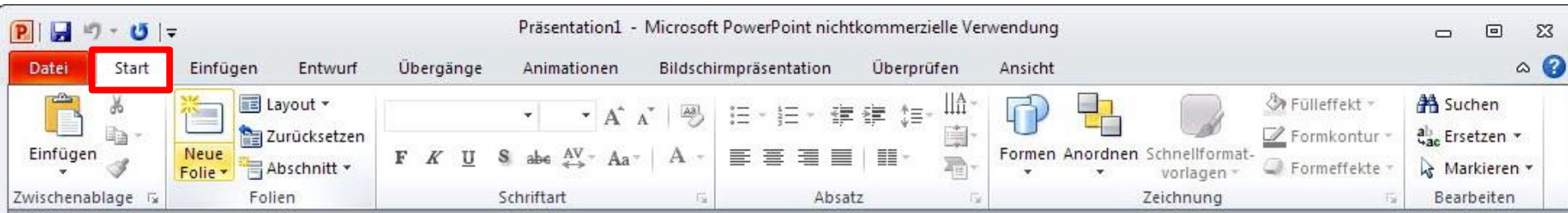

Lineal in
cm-Einheiten

Gitternetzlinien.
Diese sind nicht
Bestandteil
der Folie und
erscheinen nicht
im gedruckten
Bild.

Die Gitternetzlinien sind wichtig für die
Platzierung der einzusetzenden Bilder

Orientierungslinien: Menüband „Start“ oder „Einfügen“

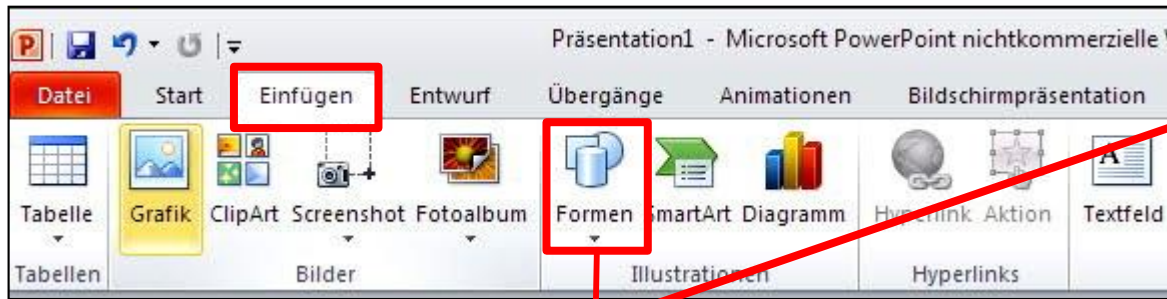

Feine Linien parallel zu den Seitenlinien durch das Zentrum ziehen. Sie dienen als Orientierung für die Zentrierung der Bilder und Texte.

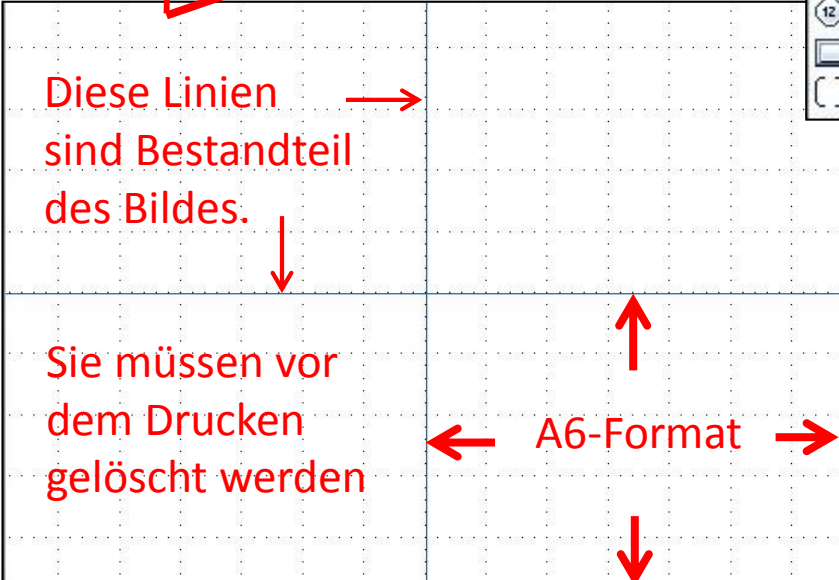

Diese Linien sind Bestandteil des Bildes.

Sie müssen vor dem Drucken gelöscht werden

A6-Format

A6-Format für den Eintrag von Bildern oder Texte für die Weihnachtskarten

Die Grundkonfiguration der Folie 1 ist erstellt, sie wird dupliziert.
Diese 2. Folie wird Trägerin für die Texte bei 2-Seitigen Karten.

PräsA4Format.pptx - Microsoft PowerPoint nichtkommerzielle Verwendung

Start

Neue Folie

Larissa

Titelfolie

Titel und Inhalt

Abschnittsüberschrift

Zwei Inhalte

Vergleich

Nur Titel

Leer

Inhalt mit Überschrift

Bild mit Überschrift

Ausgewählte Folie duplizieren

Folien aus Gliederung...

Folien wiederverwenden...

Bemerkung:
Wenn Sie nur einseitig bedruckte Karten gestalten wollen ist das Duplizieren nicht nötig!

Schlecht leserlicher Text:
„Ausgewählte Folie duplizieren“

Speicherung der Grundkonfiguration

The screenshot shows the Microsoft PowerPoint 2010 interface. The 'Datei' (File) menu is open, with 'Speichern unter' (Save As) highlighted. A red arrow points from this menu item to a text box on the slide. The slide contains three text boxes with red borders and text, providing instructions on saving the presentation and handling images.

... dem Namen z.B. „*Grundkonfiguration*“
Die mit Bildern gestalten Versionen mit
andrem Namen speichern!

In den folgenden Folien werden 4 verschiedene
Bilder in die Felder übertragen. Bei 2 Karten
werden Bild und Text kombiniert, was bei ein-
seitigen Karten, oft der Wunsch ist.

Jedes Bild wird zuerst in die Mitte des
A4-Blattes übertragen. Die Übertragung,
Verschiebung und Rotation der Bilder erfolgt
der Reihe nach.

Klicken Sie, um Notizen hinzuzufügen

Folie 2 von 2 "Larissa" Deutsch (Schweiz) 73 %

Bei „*nichtdoppelseitigen*“ Karten kann in jedes A6-Feld ein Bild eingesetzt werden



Links-klick in das Feld „Grafik“ öffnet den Datenexplorer



Gewünschtes Bild anwählen und „Einfügen“

Das Bild wird in das Zentrum der Folie eingesetzt.

Es kann am grünen Punkt  gedreht und dann verschoben werden.

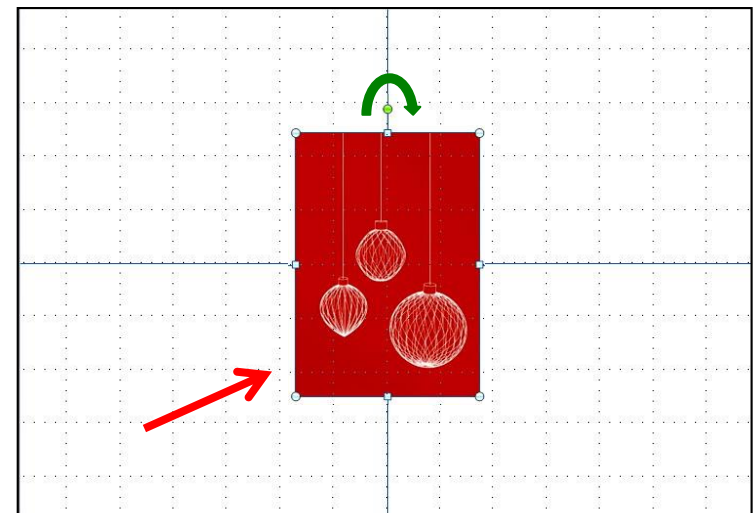

Fortsetzung nächste Folie 

Verschiebung des Bildes auf der Trägerfolie

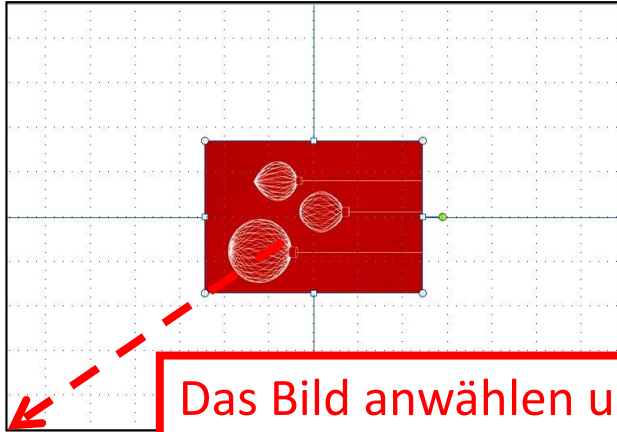

Das Bild anwählen und in die untere Ecke ziehen

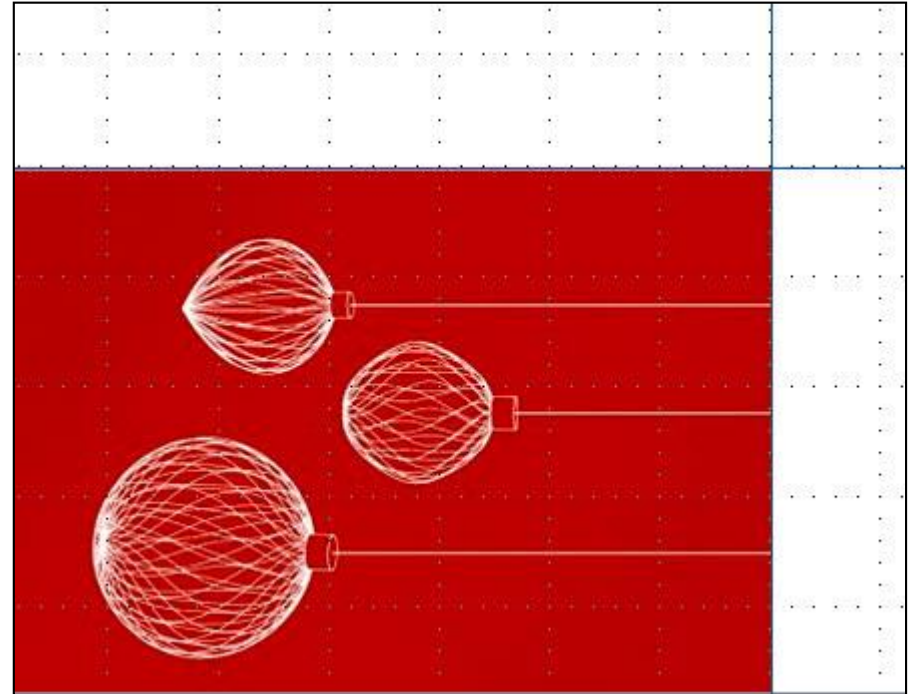
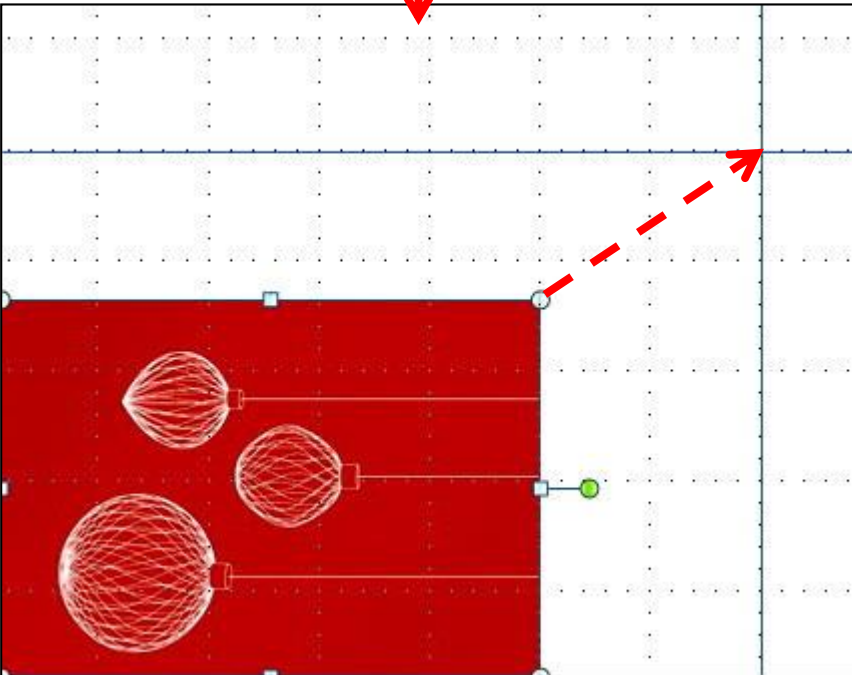

In der Ecke des Bildes mit linker Maustaste den Kreis anklicken und halten.
Dann den Kreis nach oben in die Ecke des A6-Feldes ziehen.

Das zweite Bild wurde eingezogen und dem A6-Format angepasst

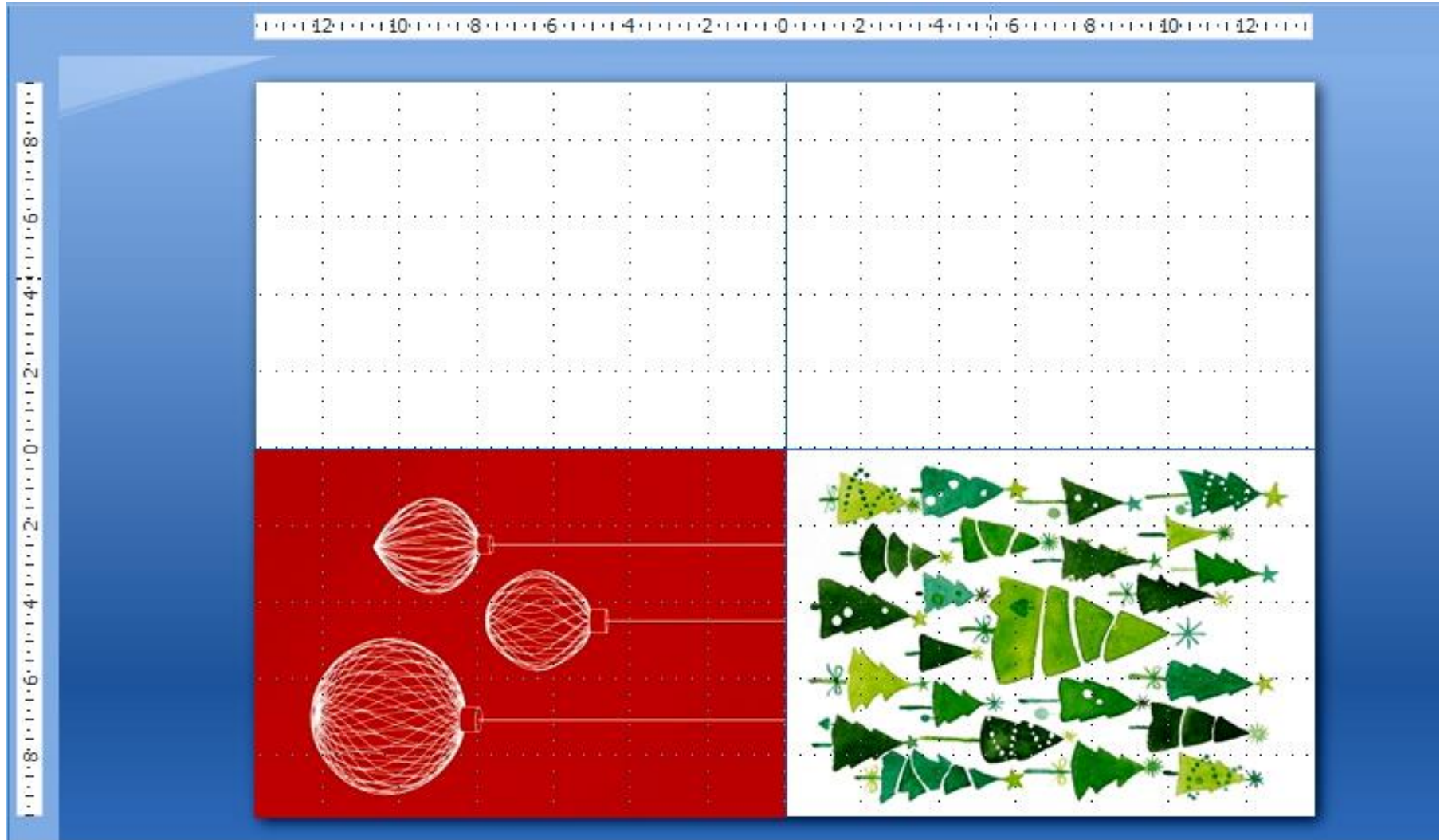

Zwei Bilder enthalten keinen Text. Dem Dritten Bild soll in der nächsten Folie ein Text beigefügt werden.



Das dritte Bild muss noch dem A6-Format angepasst werden. Es wird am kleinen Rechteck angeklickt und bis an das Ende ausgedehnt.

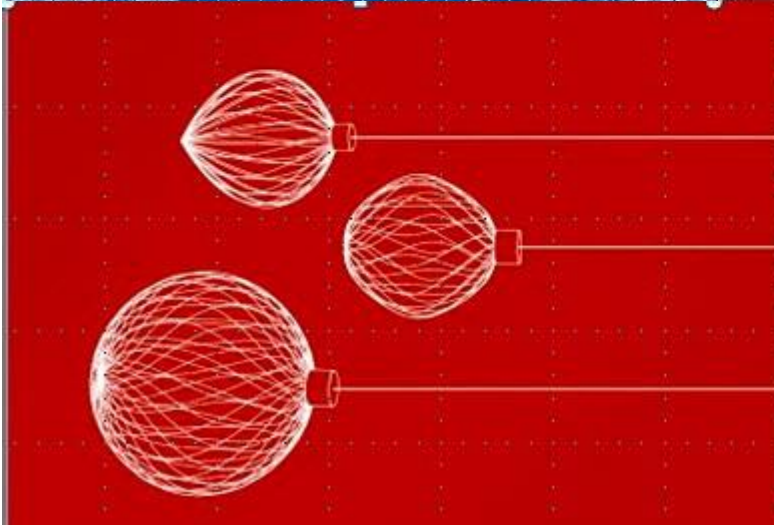

Beschriftung von Bildern

The screenshot displays the Microsoft PowerPoint interface. The title bar reads "Präsentation1.pptx - Microsoft PowerPoint nichtkommerzielle Verwendung". The ribbon is set to "Start", which is highlighted with a red box. The "Font" section of the ribbon is active, showing the font name "Lucida Calligraph" and size "18". A red arrow points to the font name dropdown. The font selection menu is open, showing "Designerschriftarten" (Designer Fonts) with "Lucida Calligraphy" highlighted in yellow. Another red arrow points to this highlighted font. Below it, "Alle Schriftarten" (All Fonts) lists various fonts including "Aharoni", "ALGERIAN", "Andalus", "Angsana New", "AngsanaUPC", "Aparajita", "Arabic Typesetting", "Arial", "Arial Black", "Arial Narrow", "Arial Unicode MS", "Arimo", "Baskerville Old Face", "Batang", "BatangChe", "Bauhaus 93", "Bell MT", and "Berlin Sans FB". The main slide area shows a Christmas-themed background with a blue starry sky and a red section with a white pattern. The text "Fröhliche Weihnachten" is written in a decorative script font. The status bar at the bottom indicates "Folie 1 von 2", "Larissa", and "Deutsch (Schweiz)".

Präsentation1.pptx - Microsoft PowerPoint nichtkommerzielle Verwendung

Zeichento...

Datei Start Einfügen Entwurf Übergänge Animationen Bildschirmpräsentation Überprüfen Ansicht Format

Einfügen Neue Folie Zwischenab... Folien

Lucida Calligraph 18 A A

F K U S abe AV Aa

Designfarben

Formen Anordnen Schnellformatvorlagen

Zeichnung

Suchen Ersetzen Markieren Bearbeiten

1 2 3 4 5 6 7 8 9 10 11

1 2 3 4 5 6 7 8 9 10 11

Fröhliche Weihnachten

Fröhliche Weihnachten

ben...

1 2 3 4 5 6 7 8 9 10 11 12 13 14 15 16

Folie 1 von 2 "Larissa" Deutsch (Schweiz) 81%

Ein Versuch die vierte Karte mit „Power Point“ zu gestalten

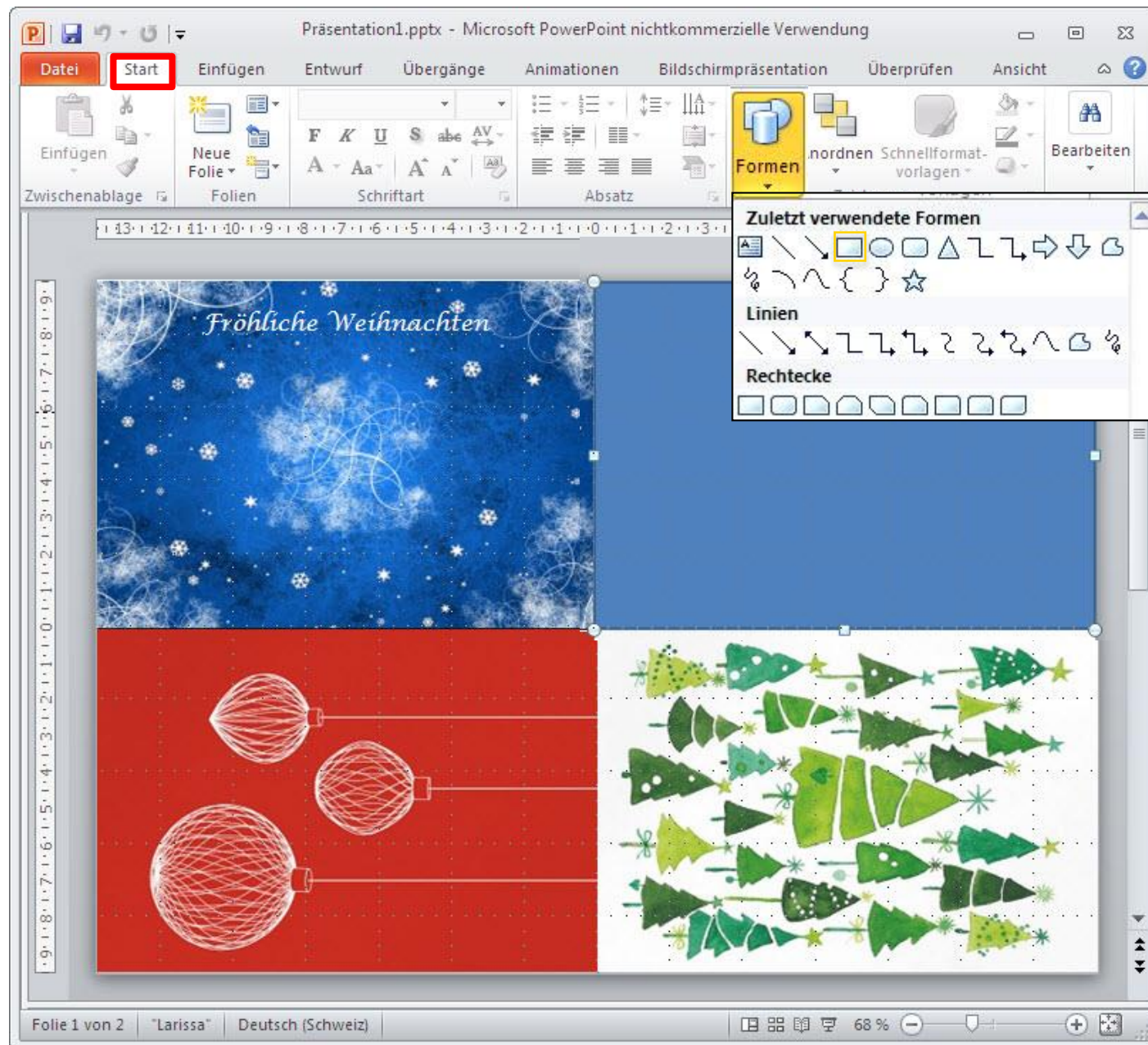

1. Rechteckige Form einfügen.
2. Farbe und deren Verlauf ändern

Nächste Folie



Farbänderung des Rechteckes und dessen Verlauf

The image illustrates the steps to change the fill color and gradient of a rectangle in Microsoft Office. The 'Format' ribbon is visible at the top, and the 'Form formatieren' task pane is open on the left. The 'Füllung' (Fill) section is selected, and the 'Farbverlauf' (Gradient) option is chosen. A color palette is shown on the right, and a 'Kein Farbverlauf' (No Gradient) dialog box is open at the bottom right, showing various gradient variants.

Wahl der Farbe

Kein Farbverlauf

Varianten

Weitere Farbverläufe...

Schließen

Einfügen von „ClipArt“

Suchen nach:
schneekristalle

Ergebnisse:
Alle Mediendateitypen
Einschließlich Bino-Inhalte

Den Stern anklicken. Er wird in das Bild übertragen.

Stern an den gewünschten Platz verschieben, die Grösse anpassen, 2 x Kopieren und sie verteilen



Der Text wurde wie zuvor gezeigt eingegeben

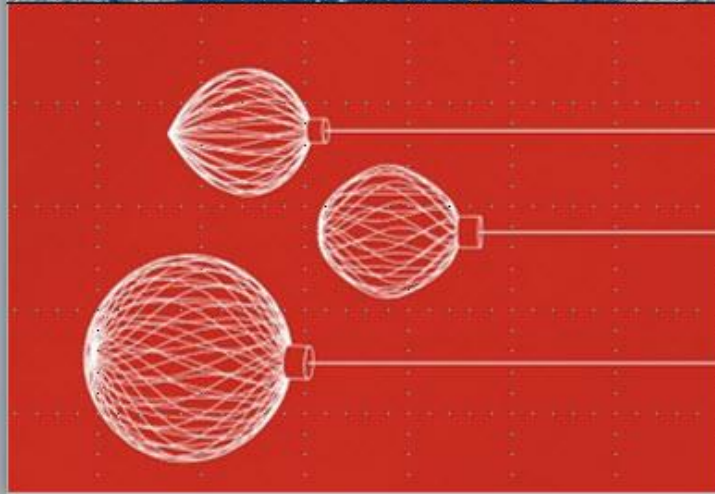

Druck der A4-Seite mit vier A6-Karten

Präsentation1.pptx - Microsoft PowerPoint nichtkommerzielle Verwendung

Drucken

Exemplare: 1

Farbdrucker für einseitige Drucke

Drucker

Brother HL-3140CW series
Bereit

Druckereigenschaften

Nächste Folie

Aktuelle Folie drucken
Nur die aktuelle Folie drucken

Folien:

Ganzseitige Folien
1 Folie pro Seite drucken

Einseitiger Druck
Nur auf eine Seite des Blatts dr...

Sortiert
1;2;3 1;2;3 1;2;3

Farbe

Kopf- und Fußzeile bearbeiten

Fröhliche Weihnachten

Fröhliche Weihnachten und ein glückliches neues Jahr

1 von 2

33%

Druckereigenschaften

Auswahl

Eigenschaften von Brother HL-3140CW series

brother HL-3140CW Brother SolutionsCenter

Grundeinstellungen Erweitert Druckprofile



Papiergröße: A4
Ausrichtung: Hochformat Querformat
Kopien: 1 Sortieren
Druckmedium: Dickes Papier
Druckqualität: Fein (2400 dpi-Klasse)
Farbe / Einfarbig: Auto
Dokumentenart: Foto/Bild

Druckmedium: Dickes Papier
Kopien: 1
Druckqualität: Fein (2400 dpi-Klasse)
Duplex / Broschüre: Keiner
Skalierung: An Papiergröße anpa...

 A4
Anpassen
A4

Wasserzeichen: Aus
Sicherer Druck: Aus

Druckvorschau

Profil hinzufügen(J)...

Support...

Mehrseitendruck: Normal
Seitenreihenfolge: Nach rechts, nach unten
Rahmen(V):
Duplex / Broschüre: Keiner

Papierquelle
Erste Seite(W): Automatische Zufuhr
Andere Seiten: Wie auf der ersten Seite

Standard

OK Abbrechen Hilfe

- Normalpapier
- Dünnes Papier
- Dickes Papier**
- Dickeres Papier
- Briefpapier
- Umschläge
- Umschl. Dick
- Umschl. Dünn
- Recyclingpapier
- Etikett
- Glanzpapier

- Normal (600 x 600 dpi)
- Fein (2400 dpi-Klasse)**

- Dokument (Standard)
- Foto/Bild**
- Dokument (gemischt)
- Manuell

Druckereigenschaften Fortsetzung

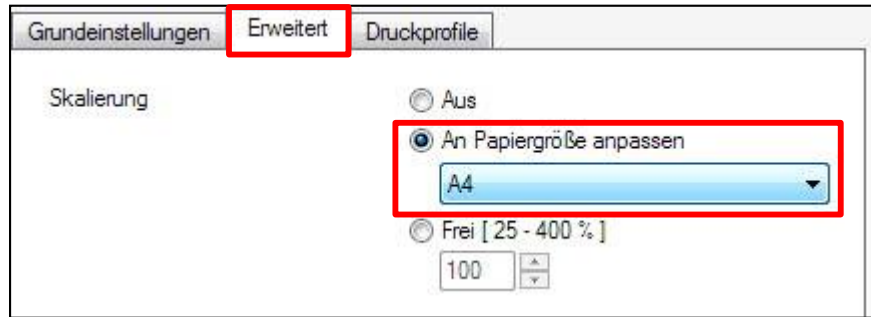

In den folgenden Folien befassen wir uns mit der 2-seitigen Kartengestaltung. Von den zwei konfigurierten Folien wird die eine Folie Träger der Bilder sein, die andere den Text tragen.

Zuerst aber nochmals die räumliche Darstellung, die vor allem für das Verständnis des „Druckprozesses“ wichtig ist.

Grundsätzliches zur Gestaltung der Karten

Wünschen Sie eine faltbare Karte mit einem Bild auf der Aussenseite schmücken und auf der Innenseite einen Text drucken und noch freien Platz lassen für den handschriftlichen Text, so gilt es einen 2-Seitigen Druck vorzusehen.

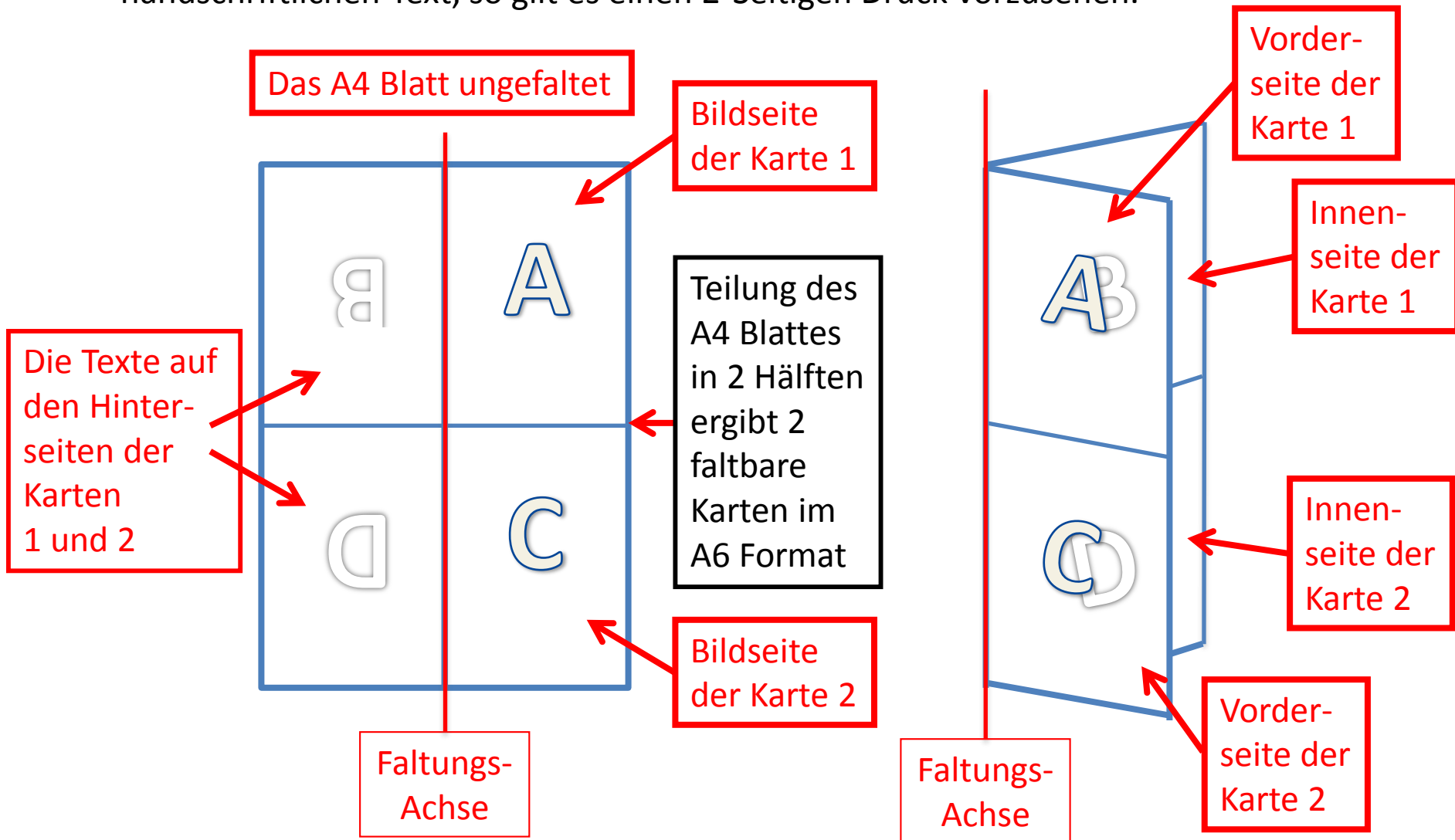

Vor dem Drucken

Die Qualität der Karten ist direkt von der Qualität des Druckers abhängig.

Für schwarz-weiss Graphiken genügt ein schwarz-weiss-Drucker. Die Qualität des Farbdruckers beeinflusst die Qualität der Farbdrucke. Wenn randlos gedruckt werden kann, können die Karten mit einem Schnitt getrennt werden. Andernfalls sind auch Randschnitte notwendig.

Die Qualität der Karten ist jedoch auch von der Qualität der A 4 Blätter abhängig.

Prüfen Sie welche Papierdicken der Drucker bewältigt. Wenn 160 g/m² OK. Manche Drucker besitzen eine spezielle Klappe die vorübergehend geöffnet werden kann, damit dickes Papier das in die manuelle Schachtzufuhr gelegt wird, geradlinig durch den Druckprozess geführt wird.

Druckertest

Es lohnt sich in einem Test festzustellen welche Seite des in der Papierkassette liegenden Blattes bedruckt wird.

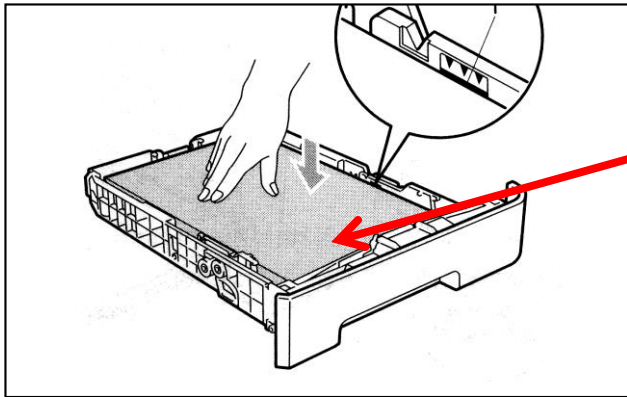

Markierung z.B.
„oben hinten“

und nun wo befindet sich die
Markierung nach dem Druck?

Nachdem die Vorderseite gedruckt wurde, wird das Blatt entsprechend dem im Test erprobten Orientierung entweder in die Schale des Blattvorrates oder in den Einzugsschacht gelegt um die hintere Seite zu drucken.

Kontrollieren Sie in der Druckerbeschreibung welche maximale Papierstärke verwendet werden kann.

Arbeitsprozess für den zweiseitigen Druck

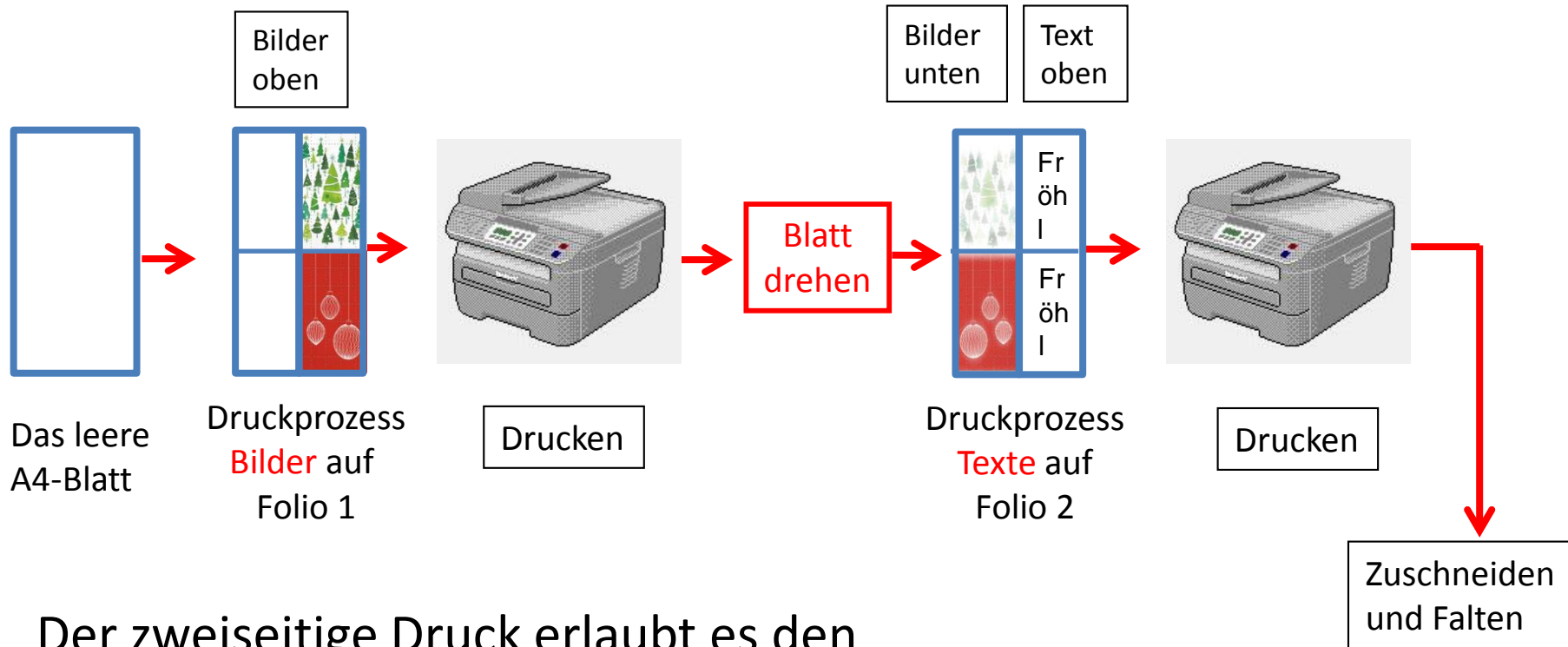

Der zweiseitige Druck erlaubt es den Weihnachtswunsch auf das Innenblatt zu drucken und man kann auch noch einen handschriftlichen Gruss anbringen.

Für die zweiseitige Gestaltung der Karten beginnen wir mit der Datei, in der wir Voreinstellungen vorgenommen haben.

Wechsel von „Start“ auf „Einfügen“

In die Folie 1 werden wir 2 Karten aufnehmen

In die Folie 2 werden wir 2 Texte schreiben

Sowohl die Karten wie auch die Texte werden in die 2 unteren Felder eingetragen.

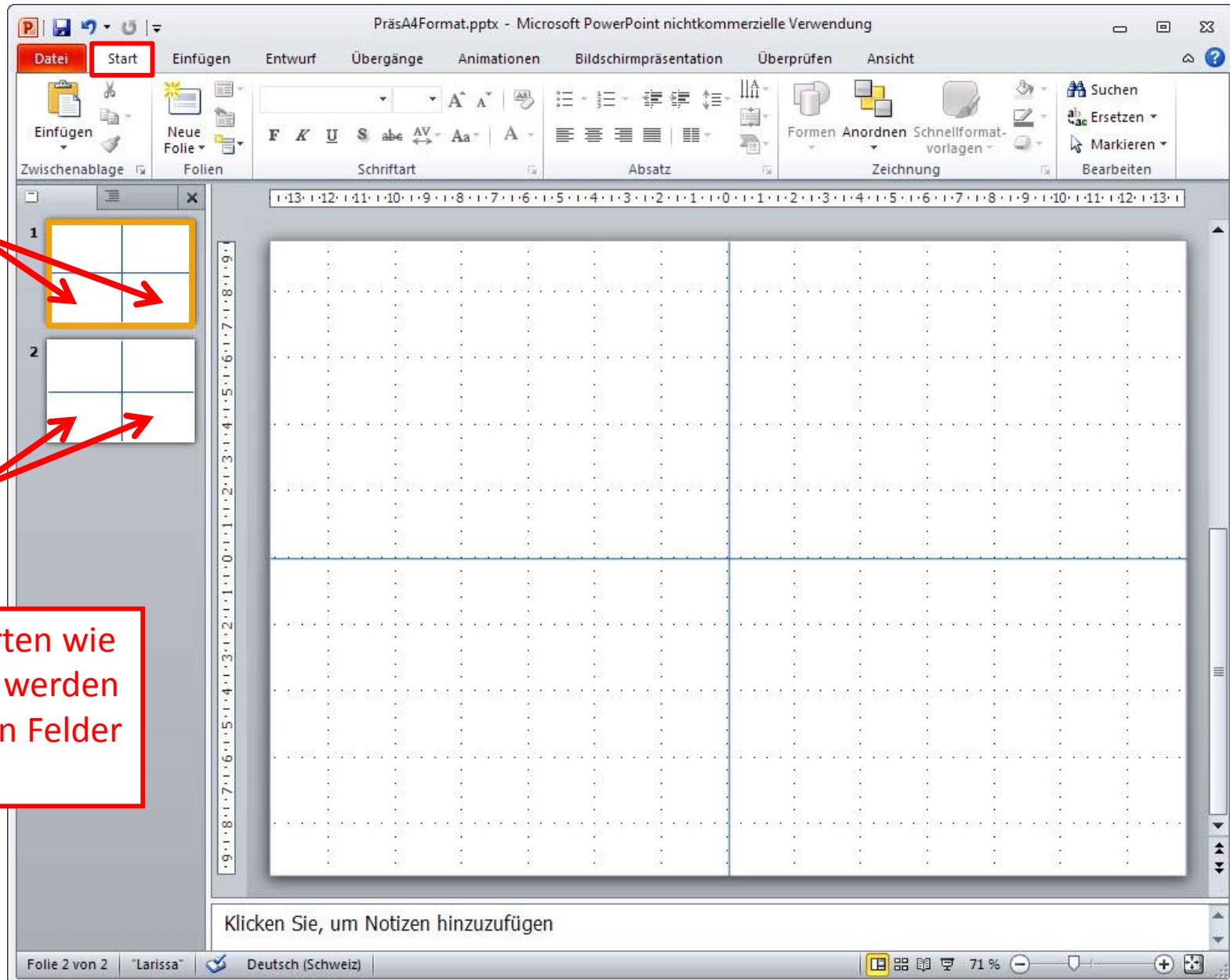

Wechsel von „Start“ auf „Einfügen“



Links-klick in das Feld „Grafik“ öffnet den Datenexplorer

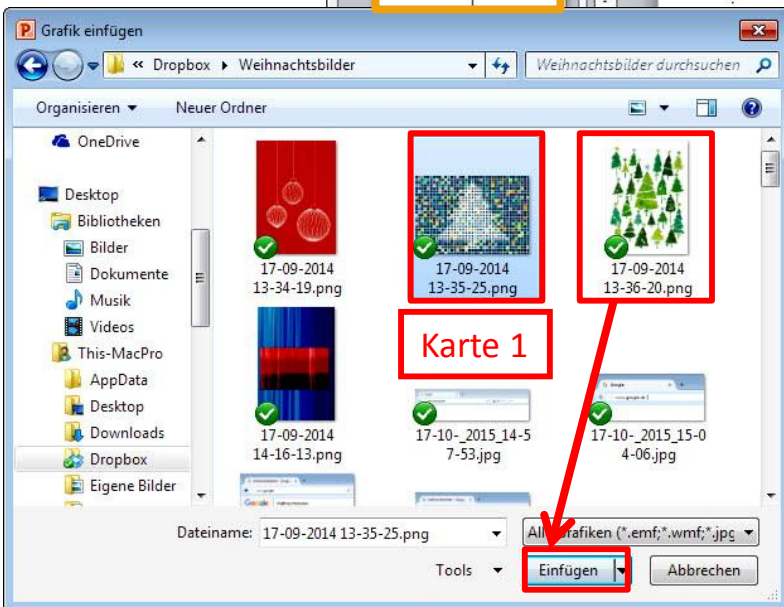

Karte 1

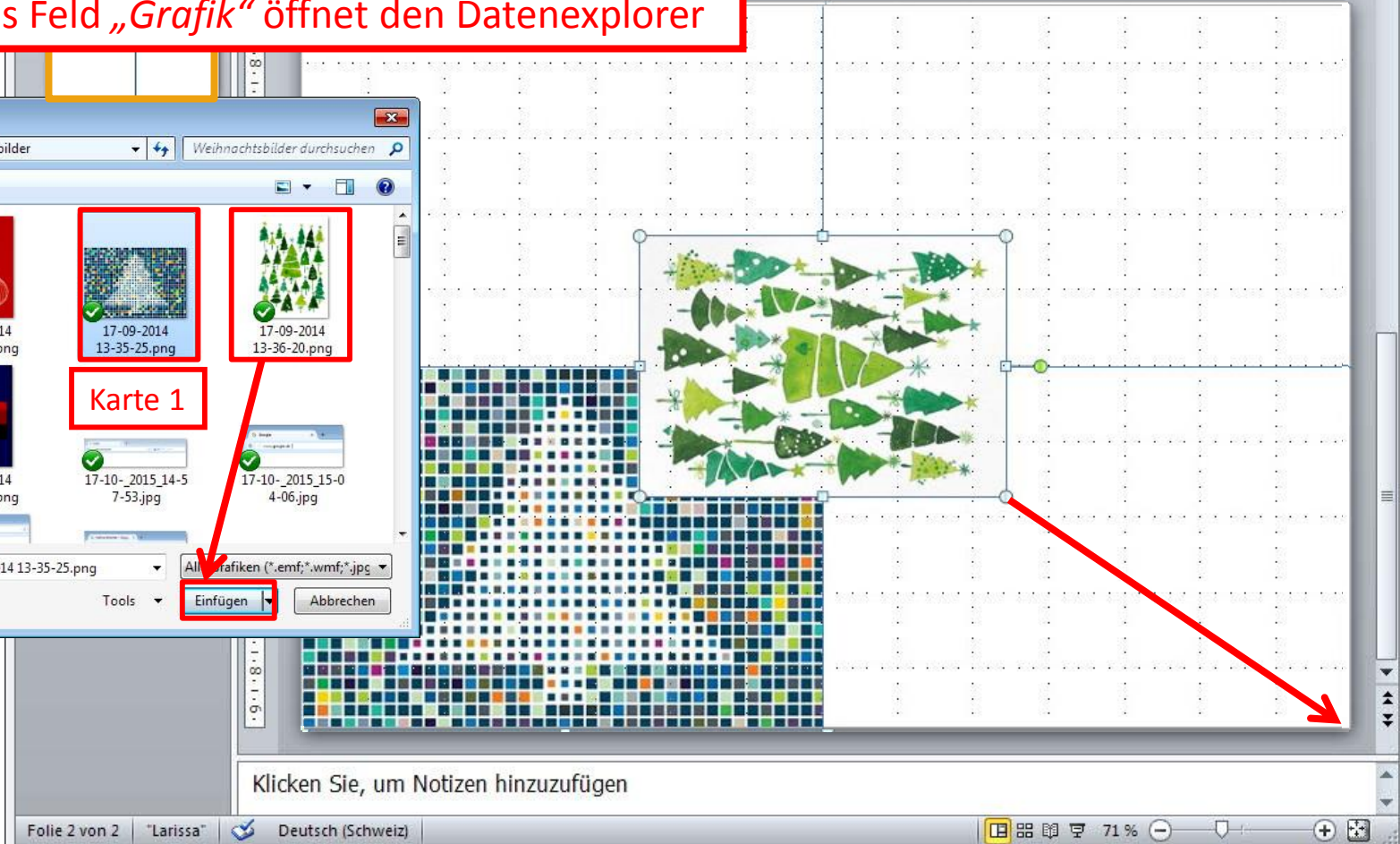

Die beiden Karten sind platziert, Folie 1 ist fertig gestaltet

The screenshot shows the Microsoft PowerPoint interface with the 'Format' ribbon selected. The slide contains two Christmas cards: one with a colorful mosaic pattern and another with green Christmas trees. A red box with the text 'Vor dem Druckprozess müssen die beiden Orientierungslinien gelöscht werden' (Before the printing process, the two orientation lines must be deleted) has a red arrow pointing to the grid lines on the slide.

Klicken Sie, um Notizen hinzuzufügen

Folie 1 von 2 "Larissa" Deutsch (Schweiz) 69%

Nun wird die Folie 2 für die Aufnahme der Texte aktiviert

The screenshot displays the Microsoft PowerPoint 2010 interface. The title bar reads "PräsBeispZweiseitig.pptx - Microsoft PowerPoint nichtkommerzielle Verwendung". The ribbon is set to "Start", with the "Font" group expanded to show a list of fonts. The font "Lucida Calligraphy" is highlighted in yellow, and a red arrow points to it. The font list includes: Leelawadee, Letter Gothic, Levenim MT, LilyUPC, Lucida Bright, Lucida Calligraphy, Lucida Console, Lucida Fax, Lucida Handwriting, Lucida Sans Unicode, Magneto, Malgun Gothic, Mangal, and Marlett. On the left, the slide navigation pane shows two slides; slide 2 is selected and highlighted in yellow. In the main slide area, a small diagram consisting of three circles connected by lines is highlighted with a red rectangle. The status bar at the bottom indicates "Folie 2 von 2", "Larissa", "Deutsch (Schweiz)", and a zoom level of 71%.

PräsBeispZweiseitig.pptx - Microsoft PowerPoint nichtkommerzielle Verwendung

Start

Font: Calibri 18

- Leelawadee
- Letter Gothic
- Levenim MT
- LilyUPC
- Lucida Bright
- Lucida Calligraphy
- Lucida Console
- Lucida Fax
- Lucida Handwriting
- Lucida Sans Unicode
- Magneto
- Malgun Gothic
- Mangal
- Marlett

1

2

Klicken Sie, um Notizen hinzuzufügen

Folie 2 von 2 "Larissa" Deutsch (Schweiz) 71%

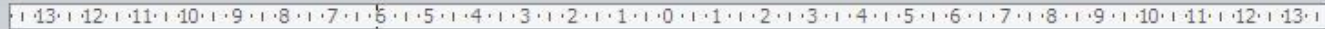

*Fröhliche Weihnachten und
ein glückliches
neues Jahr*

*Fröhliche
Weihnachten und
ein glückliches
neues Jahr*

Klicken Sie, um Notizen hinzuzufügen

Mit der letzten Folie ist eigentlich die Präsentation am Ende, doch ich muss Sie noch auf die zukünftige Änderung der Verfügbarkeit unseren Computreff-Präsentationen informieren.

Der Verein Computeria-Schweiz unterhielt bis jetzt in der eigenen Webseite ein „Forum“. Wir hatten bis anhin die Möglichkeit unsere Präsentationen im Rahmen des „Forums“ zu veröffentlichen.

Das Forum wird in naher Zukunft **mangels Interesse der Mitglieder beendet**, und damit sind wir gezwungen **neue Wege der Veröffentlichung** zu suchen.

Ein erster Versuch starten wir heute

In unsrer Webseite: www.computeria-opfikon.ch unter dem Menü-Position „Treffs“ finden Sie in der Liste alle unsere Präsentationen seit 2007.

Diese Präsentationen sind nach wie vor bei der „Computeria Schweiz“ archiviert.

Die künftigen Präsentationen werden von nun an in der Wolke gespeichert, von wo Sie diese mit einem „Link“ runterladen können.

Erklärungen dazu



Nächste Folie

Link für die Präsentationen 2007 bis 2014

<http://www.computerias.ch/phpbb2/viewforum.php?f=39&sid=1d072a3533b25b1a9b6e96ab2f3688ba>

Link für die Präsentationen 2015 und bis auf Weiteres

<https://drive.google.com/folderview?id=0BzSApPbZpOn7eTJscGZGckN3REk&usp=sharing>

Diese Links können Sie in das URL-Feld des Browsers kopieren und mit „Enter“ starten

Andererseits können Sie diese Links auf unserer Webseite

www.computeria-opfikon.ch unter dem Menü „Treffs“ abrufen.



Oberer Hälfte der „CompuTreff“ Seite der WEB-Seite der Computeria-Opfikon



Untere Hälfte der „CompuTreff“ Seite

Links-Klick mit der Maus auf „*Alte Präsentationen*“ werden Sie im Archiv der Computeria Schweiz im **Unterkapitel Computeria-Opfikon** die alten Präsentationen runterladen können.

Links-Klick mit der Maus auf „Präsentationen 2015“: Heutige

Ab hier nach unten sind alle unsere Präsentationen seit 2007 aufgelistet.



Vorgehen für das Runterladen der Präsentationen aus der Wolke

Bei den Präsentationen handelt es sich um „Animierte Präsentationen“. Beim anklicken öffnen sich solche Präsentationen und verbreiten sich über den ganzen Bildschirm. Mit Klick auf die Richtungstaste ↓ oder → wird jeder aufgezeichnete Schritt der Präsentation der Reihe nach dargestellt (zum Beispiel Überlagerungen).

Wenn Sie eine solche Datei in der Wolke anklicken öffnet sie sich und kann **nur Seite um Seite und ohne Animation** betrachtet werden. **Leider in oft verstümmelter Art**, denn Google verwendet ein selber gebasteltes Programm.

Sie müssen diese Dateien unbedingt „Runterladen auf Ihren Computer“



Diese Bild erscheint wenn Sie die gewünschte Datei anklicken. Hier ist der obere schwarze Rand vergrößert dargestellt. Klicken Sie auf  um den Prozess Runterladen zu starten.

Je nach Browser erscheint noch das Feld für die Bestätigung „Speichern“ und es öffnet sich der Datenexplorer in dem Sie den Ort des Speicherns wählen können.

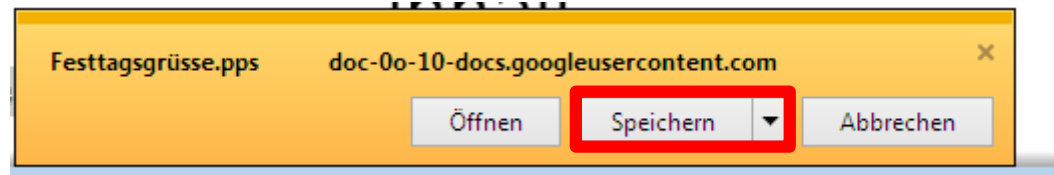

Nächster Computreff

Tag der offenen Tür; Sie „fragen“ mit oder ohne PC

Das Team ist bereit für Sie im Raum der Stille
am 10. Dezember 2015

Zum Schluss danke ich für Ihre Aufmerksamkeit
und wünsche Ihnen eine

**Fröhliche Weihnachten
und ein glückliches
neues Jahr**